

# 品質マニュアル(プロセス体系図)

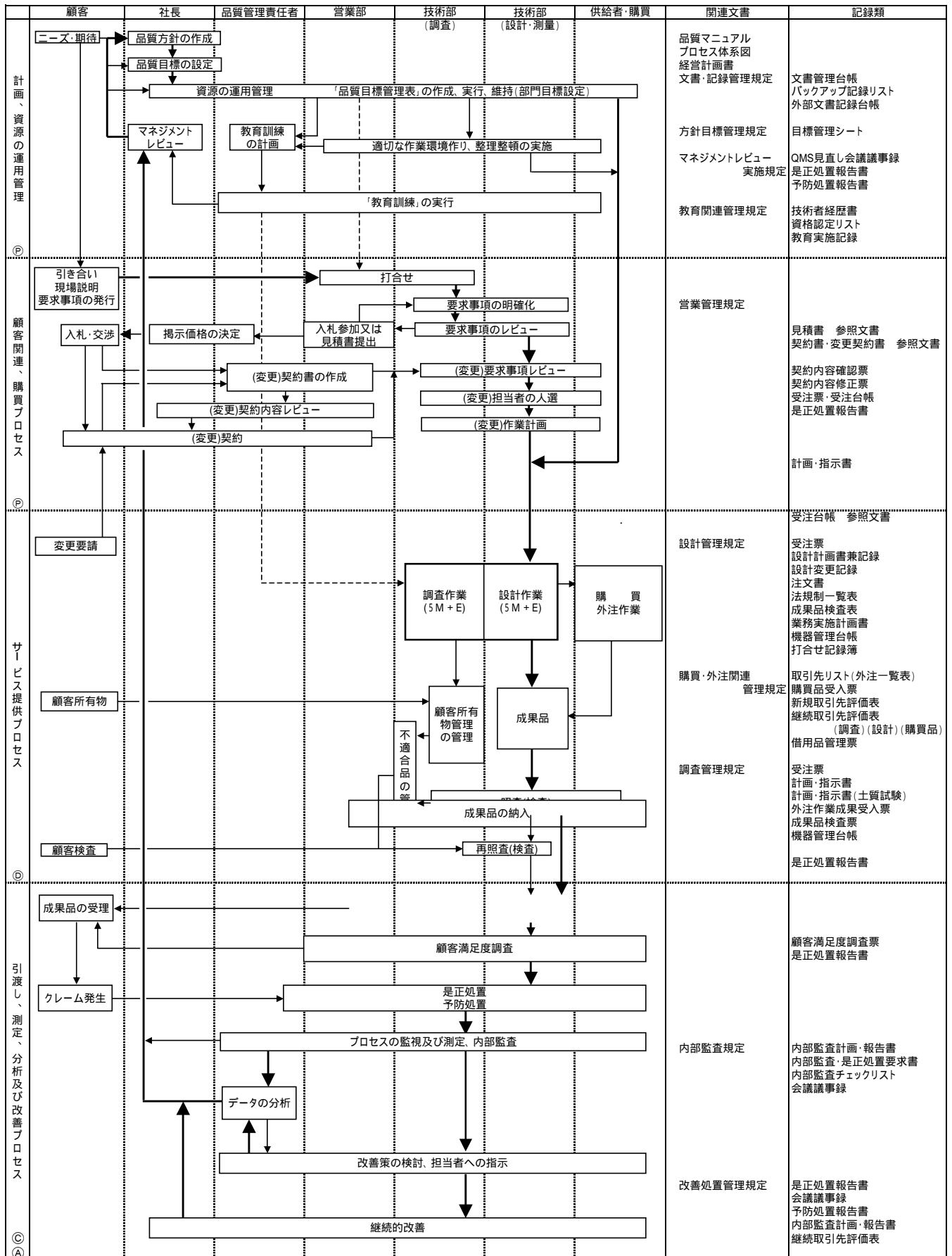

# ISOマネジメントシステム 概念図

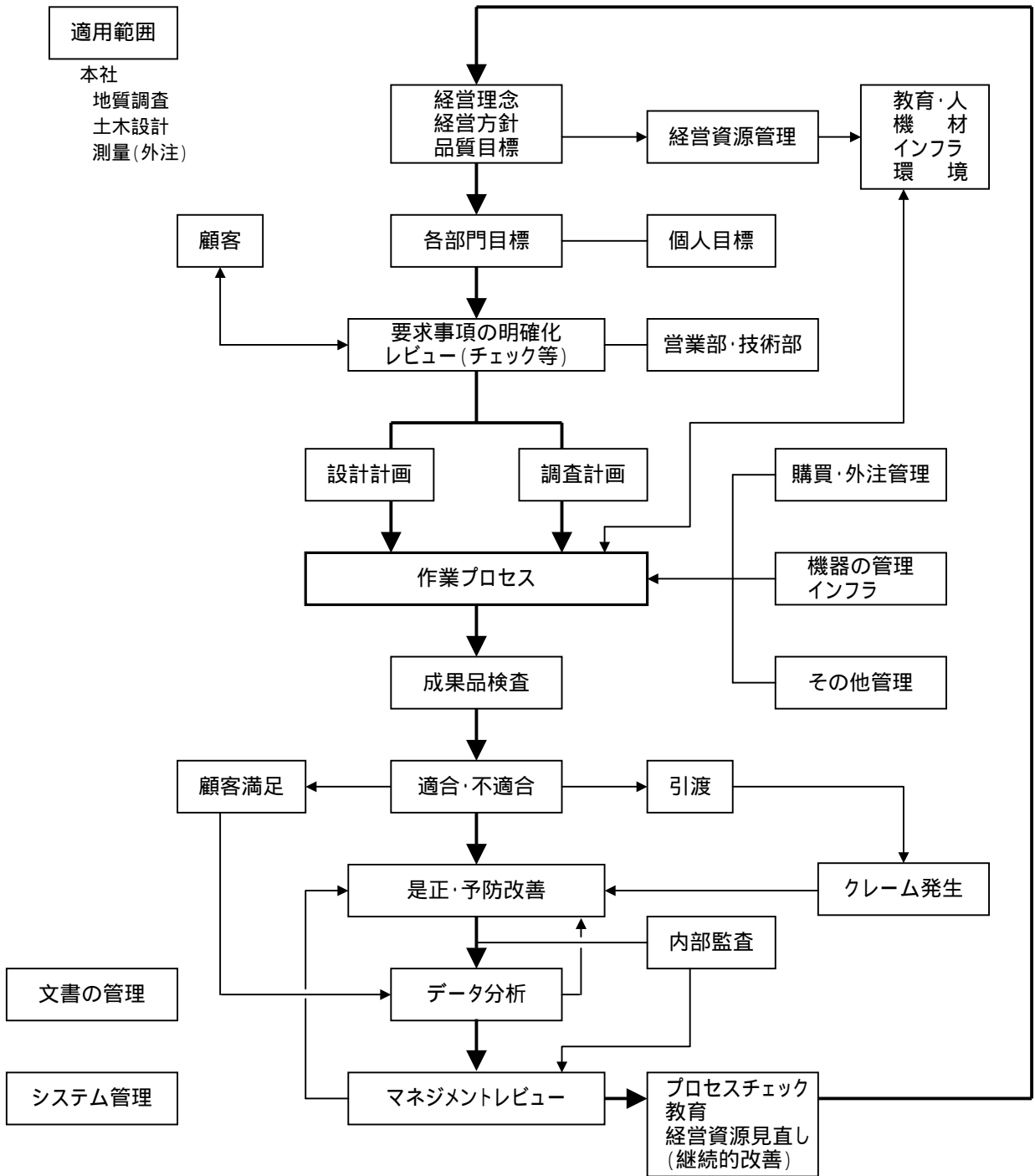

# ISOマネジメントシステム 概念図

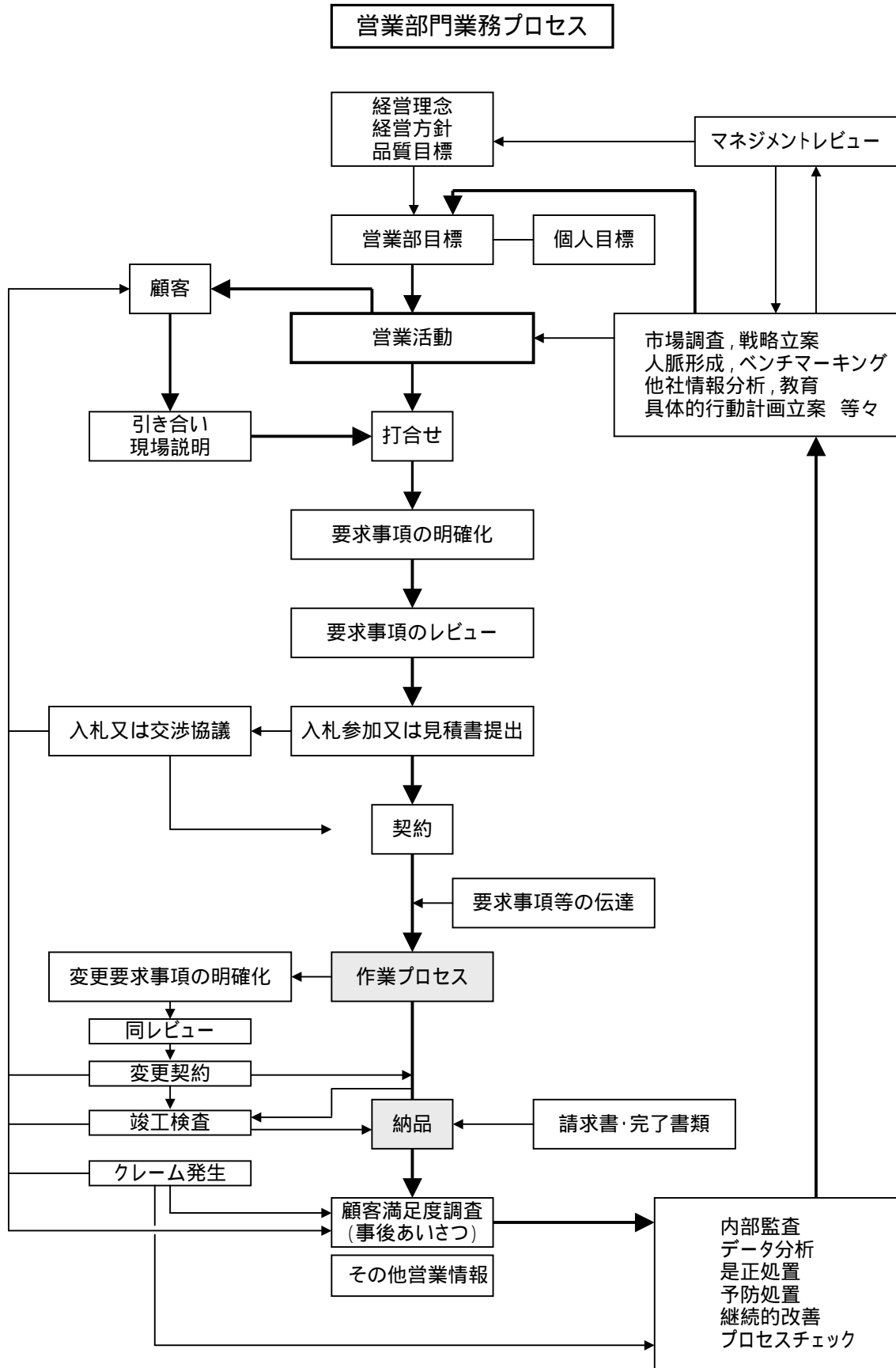

# ISOマネジメントシステム 概念図

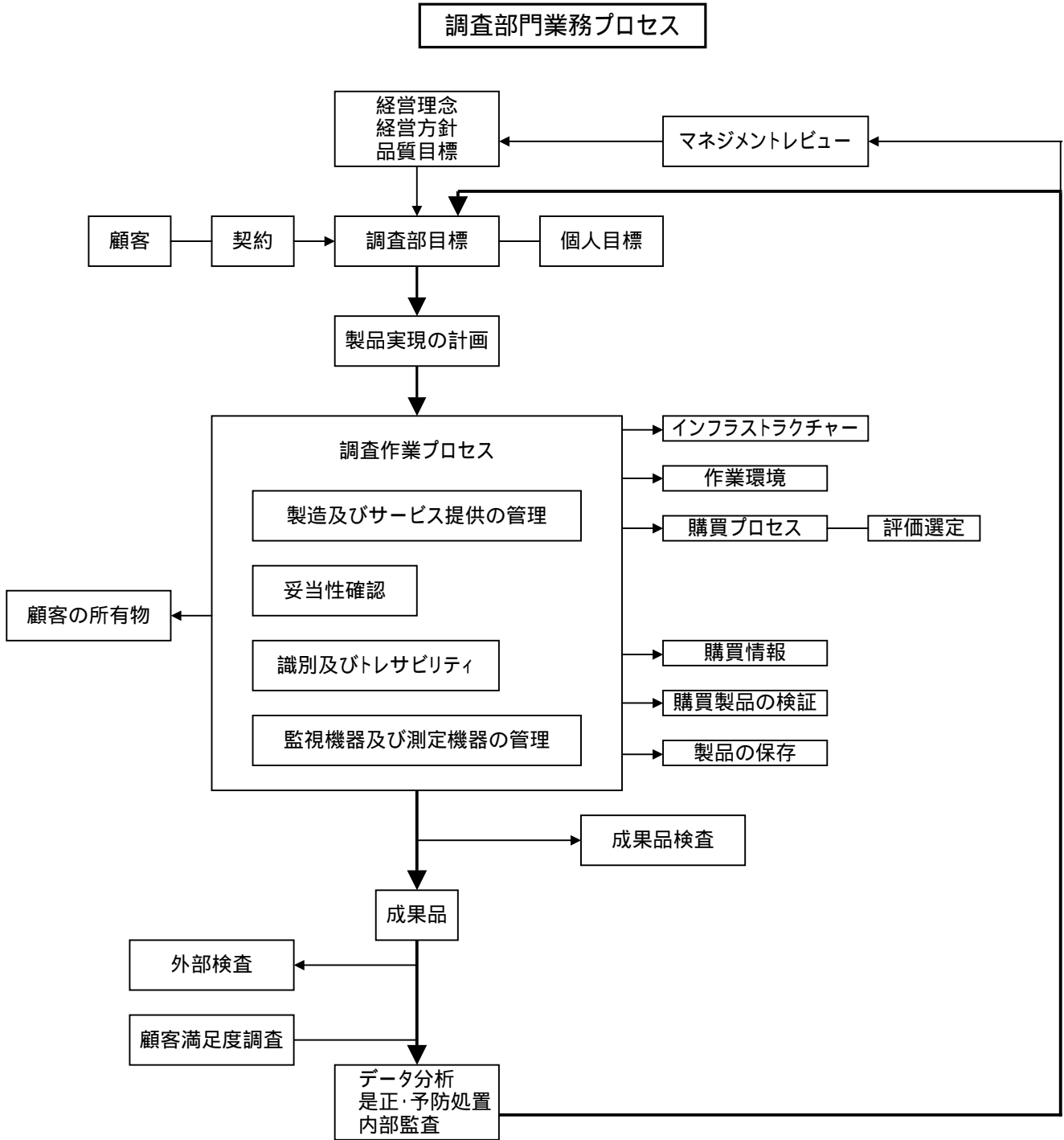

# ISOマネジメントシステム 概念図

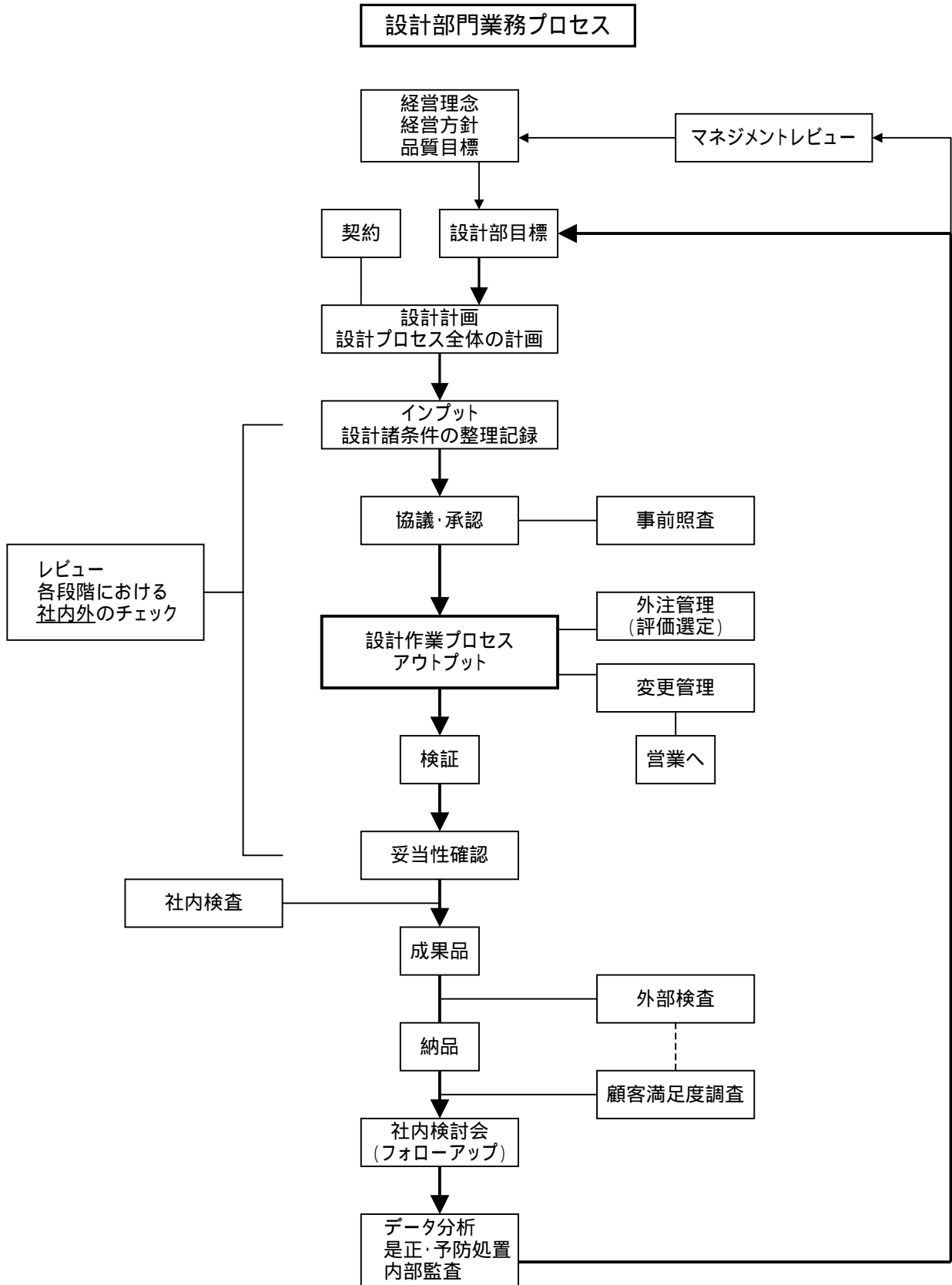

# ISOマネジメントシステム 概念図

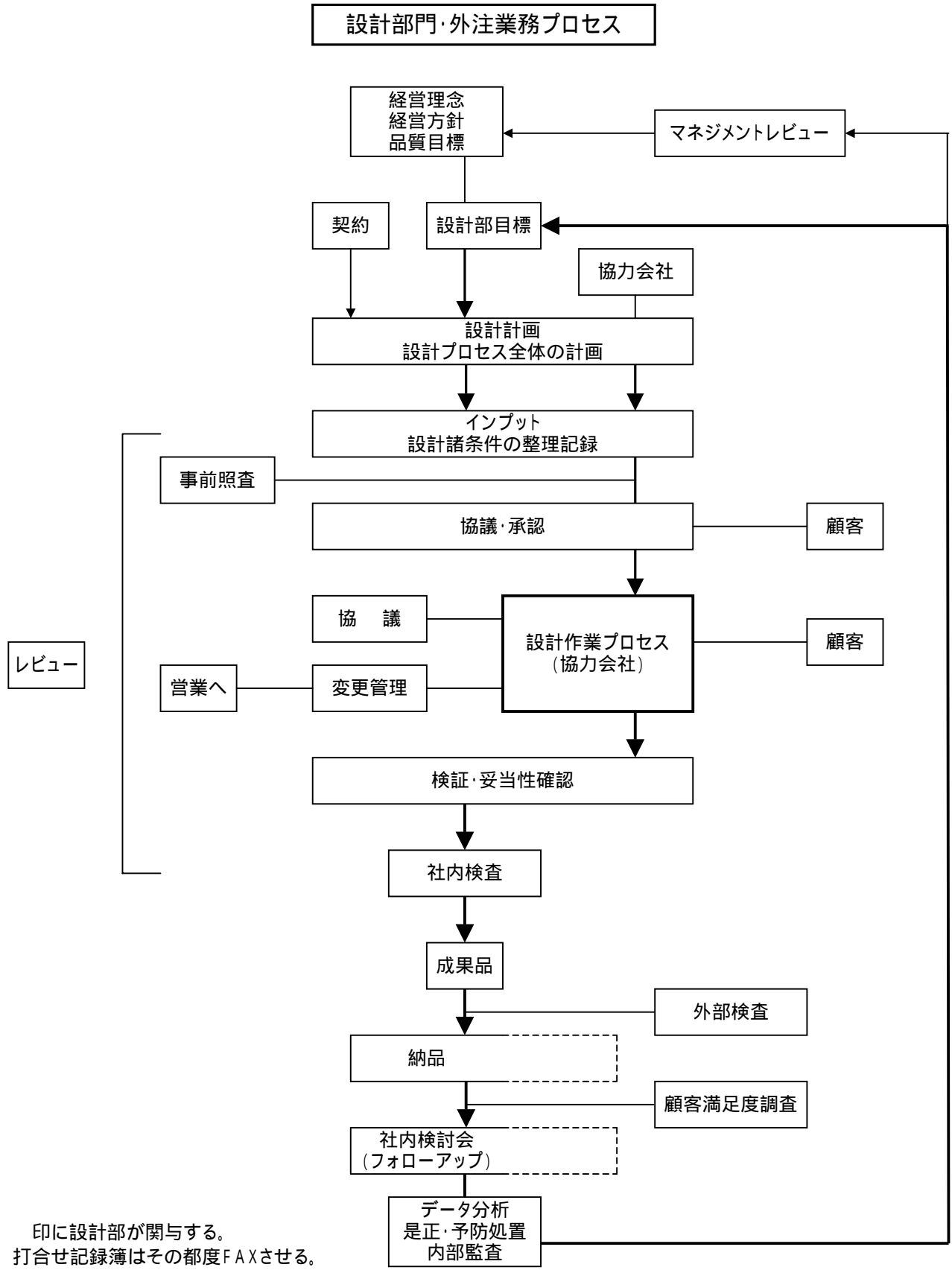

# ISOマネジメントシステム 概念図

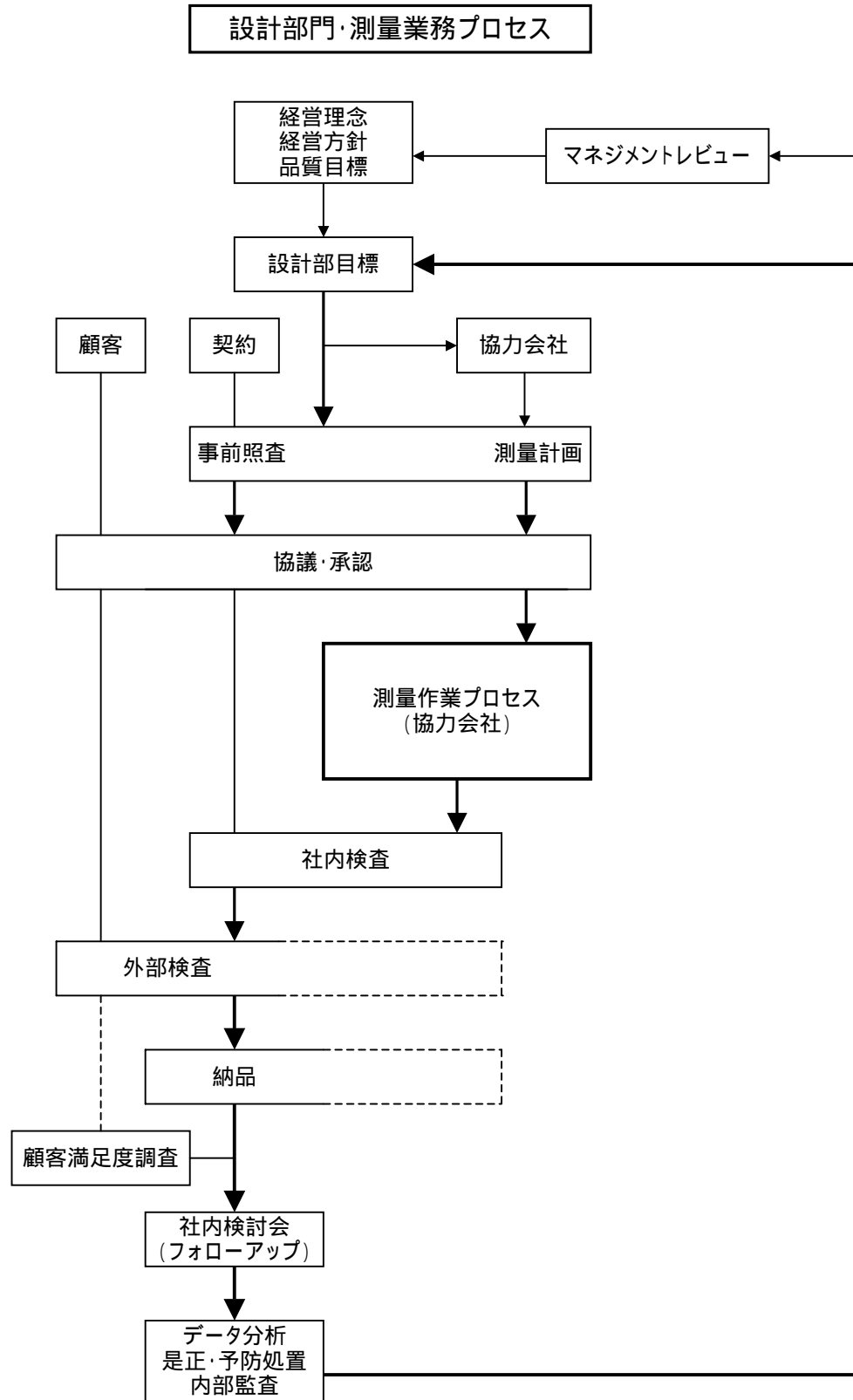

〔 印に設計部が関与する。  
打合せ記録簿はその都度FAXさせる。